

art.DXA

SUPPORTI FISSI mod.10/60 in acciaio nitruato con cuscinetti assiali/radiali ed accessori.

Supporto DXA assemblato

Montaggio standard sulla macchina con e senza Base distanziale

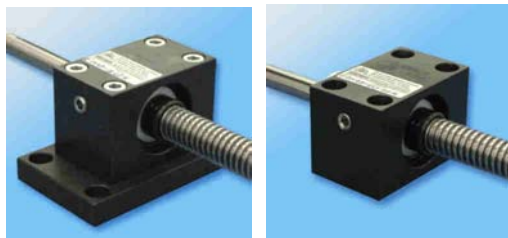

Montaggio capovolto sulla macchina con e senza Base distanziale

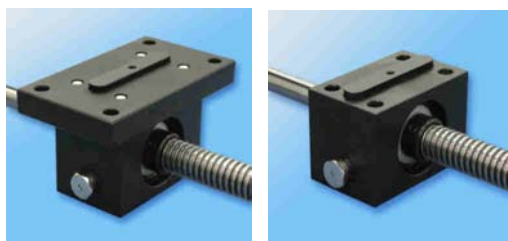

Supporto DXA - disegno esploso

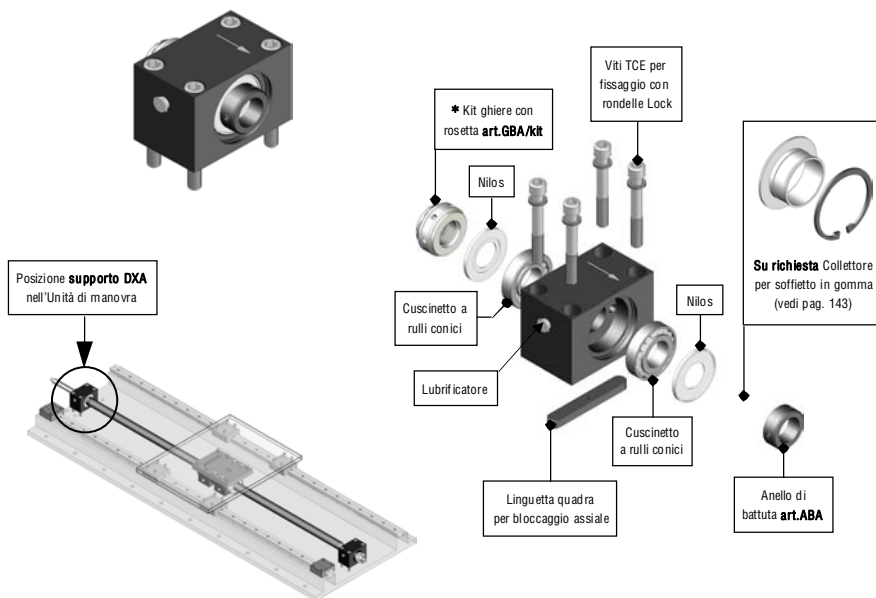

> **Supporto DXA** predisposto per il montaggio sulla macchina. Fornibile all'occorrenza, come nelle due foto, con **Base distanziale art.BD LXR (art. a pag.144)**.

> **Supporti a mensola per accessori art.SMA** vedi pag. 146-147

* In alternativa, per particolari esigenze tecniche di movimentazioni manuali/orizzontali, il supporto DXA è fornibile con **ghiera autobloccante GHA** (vedi pag. 51).

> Schemi completi per fissaggio alla macchina alle pag.158/161.

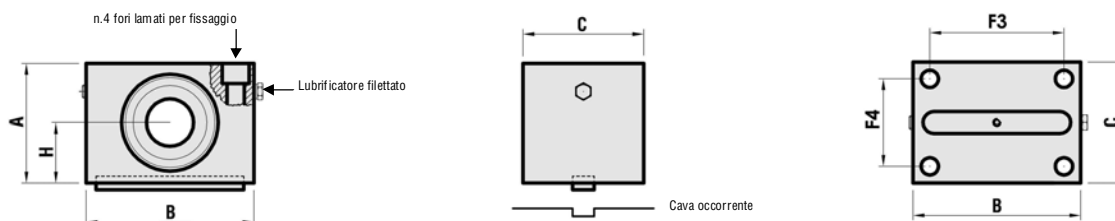

> **C = Ingombro netto del supporto escluso accessori ed eventuale Collettore per soffietto protettivo.**

> **Peso approssimativo con accessori e bulloneria di fissaggio, escluso la Base distanziale BD LXR.**

MODELLI	CODICE	ARTICOLO	A	B	C	H	Ø Interno cuscinetti	F3	F4	Viti TCE per fissaggio	Cava occorrente per il montaggio	Lubrificatore filettato	PESO Kg
mod. 10	301SF010	DXA 10	34	55	30	17,5	10 (8)	40	17	M6x40	Ø5x42x3	M6x1	0,400
mod. 12	301SF012	DXA 12	39	60	30	20	10	45	17	M6x45	Ø6x47x3	M6x1	0,520
mod. 14	301SF014	DXA 14	44	65	35	22,5	12	50	20	M8x50	Ø8x52x3,5	M6x1	0,730
mod. 16	301SF016	DXA 16	49	70	40	25	15	54	24	M8x55	Ø10x62x4	1/8G	0,980
mod. 18	301SF018	DXA 18	49	75	45	25	15	55	27	M8x55	Ø10x62x4	1/8G	1,220
mod. 20 22	301SF02022	DXA 20 22	54	80	50	27,5	15	60	32	M8x60	Ø12x72x4	1/8G	1,610
mod. 24 25 26	301SF0242526	DXA 24 25 26	64	95	55	32,5	17	75	35	M10x75	Ø14x82x4,5	1/8G	2,510
mod. 28 30 32	301SF0283032	DXA 28 30 32	69	100	60	35	20	80	40	M10x80	Ø14x92x4,5	1/8G	3,020
mod. 35 36	301SF03536	DXA 35 36	79	110	70	40	25	90	50	M10x90	Ø14x102x4,5	1/8G	4,480
mod. 40	301SF040	DXA 40	84	120	75	42,5	30	95	50	M12x100	Ø16x112x5	1/8G	5,230
mod. 45 46	301SF04546	DXA 45 46	89	125	90	45	35	100	65	M12x100	Ø16x112x5	1/8G	6,640
mod. 50	301SF050	DXA 50	99	130	90	50	40	105	65	M12x110	Ø16x122x5	1/8G	7,650
mod. 55	301SF055	DXA 55	109	150	109	55	40	122	80	M14x120	Ø16x142x5	1/8G	12,100
mod. 60	301SF060	DXA 60	109	150	109	55	45	122	80	M14x120	Ø16x142x5	1/8G	12,060

> I supporti sopraelencati sono raffigurati nei Gruppi assemblati **Excellent steel** (vedi pagine precedenti) per i quali è possibile rilevare il peso complessivo sommando ai singoli le vite trapezia con schema a pag.127

> Per il rispetto delle norme di sicurezza è obbligatorio l'utilizzo della linguetta e della bulloneria di fissaggio in dotazione con un montaggio dove la freccia incisa nel supporto è rivolta in direzione unica rispetto agli altri supporti del gruppo, e obbligatoriamente verso il basso per movimentazioni verticali/oblique.

Immagine, disegni e dati tecnici di proprietà esclusiva della Bimeccanica, riservati ai termini di legge.